



design Giuseppe Bavuso

doors — Luxor

Luxor si distingue per la perfetta coplanarità tra la porta e lo stipite, disponibili in una ampia varietà di finiture comuni. Il risultato è una porta esteticamente essenziale e che, grazie ad un particolare sistema di montaggio, consente la possibilità di installazione a tirare e spingere. In questa pagina: porta battente Luxor struttura alluminio lucido, pannello, stipite e maniglia rivestiti in cuoio fango con cucitura in cotone abbinata.

Luxor is characterized by its perfect flush lines between the door and the jamb, available in a wide variety of finishes. The result is an aesthetically essential door, that, thanks to its particular assembling system, allows the possibility to be installed with opening by pulling and pushing. On this page: Luxor swing door with polished aluminum structure, door panel, jamb and handle covered with fango leather with cotton stitching in the same colour.

Luxor sich auszeichnet durch die perfekte Komplanarität zwischen der Tür Paneel und dem Pfosten. Das Ergebnis ist eine essentielle Tür, die dank einer bestimmten Montagesystem erlaubt die Möglichkeit die Installation der Türöffnungsrichtung (ziehen oder drücken) vorzusehen. Auf dieser Seite: Luxor Fluegeltuer aus polierter Aluminium-Struktur, Tür, Pfosten und Griff in Leder fango bezogen, mit kombinierter Baumwolle Naht.

Luxor est distinguée par la coplanarité parfaite entre la porte et le jambage, disponibles dans une grande variété de finitions. Le résultat est une porte essentielle au niveau esthétique et que, grâce à son système d'assemblage permet l'ouverture à tirer ou à pousser. Dans cette page: porte battante Luxor avec structure en aluminium poli, panneau, jambage et poignée en aluminium recouverte de cuir fango avec coutures en coton de la même couleur.

Luxor se distingue por la perfecta coplanaridad entre la puerta y la jamba, disponibles en una amplia variedad de acabados comunes. El resultado es una puerta estéticamente esencial y que, gracias a un particular sistema de montaje, permite la posibilidad de instalación a tirar y empujar. En esta página: puerta batiente Luxor estructura aluminio pulido, panel, jamba y manilla chapados en cuero fango con costura en algodón combinada.

L'estetica del vetro laccato
The aesthetics of lacquered glass

La porta coplanare Luxor, con stipite in vetro laccato, rappresenta un'altra soluzione che la collezione Rimadesio mette a disposizione di progetti che mirano ad integrare il più possibile gli elementi in una visione complessiva coerente e stilisticamente definita nei minimi dettagli. La realizzazione su misura a tutta altezza, insieme alla totale coplanarità del pannello con la parete, fa di Luxor una proposta al servizio di sempre nuove soluzioni di interior design. In questa pagina: porta Luxor battente con pannello e stipite in vetro laccato opaco grigio ombra. Composizione Self up in vetro laccato opaco lino, vani a giorno laccato opaco caffè, piedini laccato opaco lino.

The coplanar Luxor swing door, with lacquered glass jamb, is another solution of the Rimadesio collection for the projects, aiming at integrating as much as possible the elements in an overall coherent and stylistically defined vision. The customized door at full height, together with the panel totally flush with the wall, allow Luxor to suggest new solutions for the interior design. On this page: Luxor swing door with caffè mat lacquered glass panel and jamb. Self up composition in lino mat lacquered glass, grigio ombra mat lacquered open modules and lino mat lacquered feet.

Die Schwingtüre Luxor, mit Rahmen aus lackiertem Glas stellen eine andere Lösung dar, welche die Kollektion Rimadesio bietet um Projekte umzusetzen die versuchen die einzelnen Elemente auf eine Art einzusetzen, die die Vision von komplett abgestimmten und stilistisch definierten Elementen bis ins kleinste Detail umgesetzt. Die Umsetzung des Sondermasses auf jede Raumhöhe zusammen mit der absoluten Wandbündigkeit macht aus Luxor einen Vorschlag der den immer neuen Lösungen des Interior Designs zur Verfügung steht. Auf dieser Seite: Tür Luxor mit Türblatt und Rahmen in matt lackiertem Glas in Farbe Grigio Ombra. Komposition Self Up in matt lackiertem Glas lino, offene Fächer lackiert in caffè, lackierte Füße in lino matt.

La porte coplanaires Luxor, avec jambage en verre laqué, est une autre solution que la collection Rimadesio met à disposition des projets, qui cherchent à intégrer le plus possible les éléments dans un ensemble cohérent et stylistiquement défini dans les détails. La réalisation sur mesure à toute hauteur, ainsi que la coplanarité totale du panneau avec le mur, permettent à Luxor d'être au service de nouvelles solutions pour la décoration d'intérieure. Sur cette page: porte battante Luxor avec panneau et jambage en verre laqué mat grigio ombra. Composition Self up en verre laqué mat lino, modules ouverts laqué caffè, piétements laqué mat lino.

La puerta coplanar Luxor, con jamba en cristal lacado, representa otra solución que la colección Rimadesio ofrece entre proyectos que tienen como objetivo integrar en lo posible los elementos en un conjunto coherente y estilísticamente definido en detalle. La realización a medida a toda altura, junto con la coplanariedad total del panel con la pared, hace de Luxor una propuesta al servicio de nuevas soluciones para el diseño de interiores. En esta página: puerta Luxor batiente con panel y jamba en cristal lacado mate grigio ombra. Composición Self Up en cristal lacado mate lino, módulos abiertos lacados mate caffè, patas lacadas mate lino.



La complanarità come valore progettuale
Flush lines as design value

La porta Luxor scorrevole a scomparsa sottolinea la ricerca della massima purezza di forme. Lo stipite in vetro laccato, con profilo strutturale in alluminio di minimo spessore, diventa un esclusivo elemento di caratterizzazione che rende la porta parte integrante del progetto degli ambienti. L'esclusiva maniglia 2163N incassata è dotata di nottolino di chiusura. In questa pagina: porta Luxor scorrevole a scomparsa con pannello e stipite in vetro laccato opaco lino.

The sliding Luxor door for pocket system underlines the search of maximum shape purity. The jamb in lacquered glass, with very thin structural aluminium profile, becomes a very exclusive characterizing issue, and which make the door a real part of the room project. The exclusive 2163N recess handle is available with lever tumbler. On this page: sliding Luxor door for pocket system in lino mat lacquered glass and jamb.

Die Schiebetür Luxor betont die Suche nach maximaler Reinheit der Form. Der Türpfosten aus lackiertem Glas mit Aluminiumprofil von geringer Stärke wird zu einem exklusiven charakterisierenden Element, das die Tür zu einem wesentlichen Bestandteil des Raumentwurfs werden lässt. Der exklusive 2163N eingebaute Griff ist mit Klinke versehen. Auf dieser Seite: versenkbare Schiebetür Luxor mit Platte und Pfosten aus matt lackiertem Glas im Farbton Lino.

La porte Luxor à galandage souligne la recherche de la pureté maximum de formes. Le jambage en verre laqué, avec profil en aluminium d'épaisseur minime, devient un élément de caractérisation, qui permet l'intégration de la porte dans le projet du milieu. L'exclusive poignée 2163N encastrée est disponible avec verouillage. Dans cette page: porte Luxor coulissante en galandage avec panneau et jambage en verre laqué mat lino.

La puerta Luxor corredera entre muros enfatiza la búsqueda de la máxima pureza de formas. La jamba en cristal lacado, con perfil estructural en aluminio de espesor mínimo, se convierte en un exclusivo elemento de caracterización que transforma la puerta en parte integrante del proyecto de los ambientes. El exclusivo tirador 2163N empotrado está dotado de condena de cierre. En esta página: puerta Luxor corredera oculta con panel y jamba en cristal lacado mate lino.



Luxor

Porta con apertura a tirare
Door with pull opening



Porta con apertura a spingere
Door with push opening



Porta scorrevole per controtelai a scomparsa
Sliding door for pocket system



La porta Luxor prevede la possibilità di realizzazione su misura in altezza, fino ad un massimo di 2600 mm. A destra, dall'alto in basso: stipite in vetro e serratura con nottolino, stipite in alluminio e serratura magnetica con chiave.

Luxor can be custom made in height, up to a maximum of 2600 mm. On the right, top to bottom: stipite in vetro e serratura con nottolino, stipite in alluminio e serratura magnetica con chiave.

Luxor die Möglichkeit der Maßarbeit im Höhenmaß bis zu maximal 2600 mm vorgesehen. Auf der rechten Seite, von oben nach unten: Pfosten aus Glas und Schloss mit Sperrgriff, Aluminiumpfosten und Magnetschloss mit Schlüssel.

Luxor prévoit la possibilité de réalisation maximale en hauteur de 2600 mm. Sur la droite, de haut en bas: jambage en verre et serrure avec cylindre de sûreté, jambage en aluminium et serrure magnétique à clé.

Luxor prevee la posibilidad de realización a medida en altura, máximo de 2600 mm. A la derecha, de arriba a abajo: jamba en cristal y cerradura con trinquete, jamba en aluminio y cerradura magnética con llave.

Le maniglie
The handles

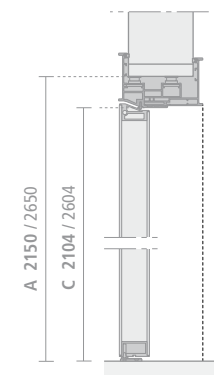
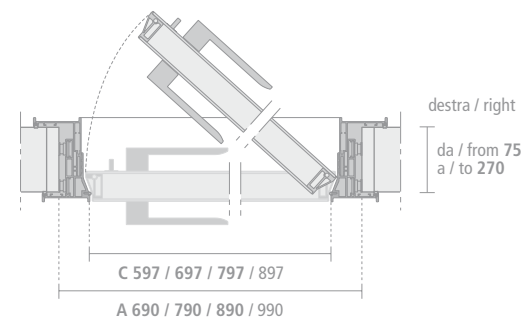
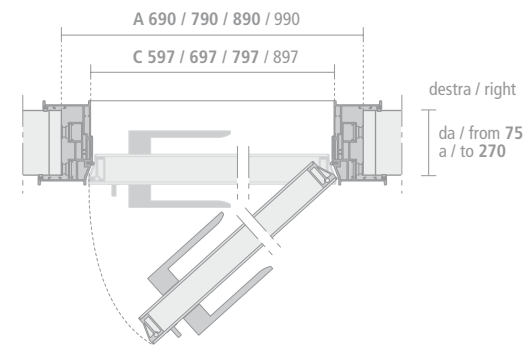

A Luce netta falso telaio
Measure of the subframe

C Luce netta passaggio
Dimensions of the opening

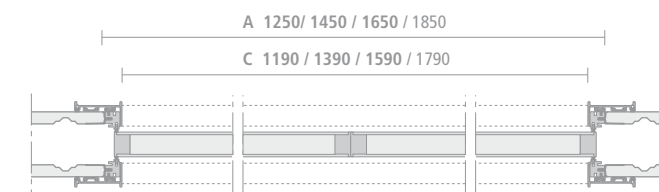
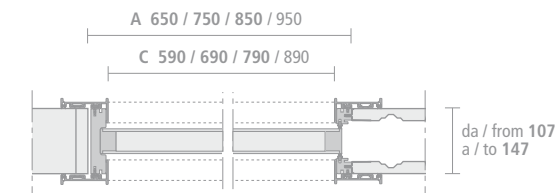
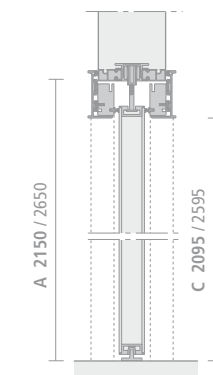
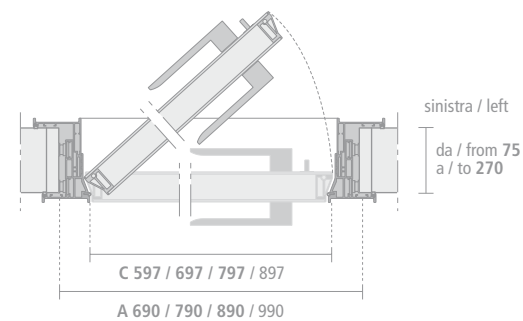
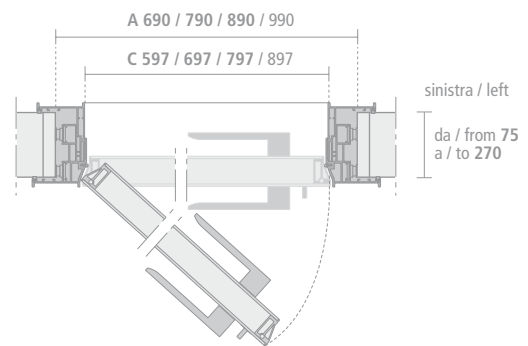

Maniglie con inserto in vetro temperato incassato a filo in tinta / Handles with tempered glass insert of the same colour recessed flush with the surface

- 1 TR04 con nottolino / with revolving plug
- 2 TR04C con chiave / with key

— finishings

Rimadesio raggiunge nel 2015 nuovi standard di produzione ecosostenibile. I materiali utilizzati sono un chiaro segno di rispetto dell'ambiente: il vetro e l'alluminio. L'alluminio è realizzato con una lega composta al 60% da alluminio riciclato. Il vetro Rimadesio, si contraddistingue per la sua collezione Ecolorsystem: vetri laccati in versione lucida e opaca, ecologici perché prodotti utilizzando vernici all'acqua non inquinanti e con una temperatura di cottura di 110° C, che riduce di oltre il 30% il consumo di energia elettrica. I vetri Ecolorsystem garantiscono una resistenza alla corrosione, alla trazione e al distacco della vernice conformi alla normativa europea. In linea con la direttiva ambientale europea Rohs, Rimadesio non utilizza metalli pesanti e solventi nei processi di verniciatura di alluminio e vetro, che si svolgono attraverso un ciclo chiuso di lavorazione e con recupero completo dell'acqua utilizzata. Altra attenzione particolare per l'utilizzo del cuoio rigenerato: vero cuoio naturale, ricavato da un processo di riutilizzo pre-consumer che non va ad incidere sulle risorse.

Rimadesio reaches in 2015 a new standard in matter of sustainable production. Glass and aluminium, the used materials are a clear sign of respect of the environment: The aluminium is made of an alloy composed by 60% recycled aluminium. The Rimadesio glass is characterized by the Ecolorsystem collection: glossy or mat painted glass, ecological because produced with non polluting, water-based paints and 110° C baking temperature, which reduces power consumption by over 30%. Ecolorsystem glass guarantees resistance to corrosion, traction and paint detachment, in accordance with European standards. In line with Rohs directive, Rimadesio does not use heavy metals and solvents in lacquer coating processes for glass and aluminium, which are held by a closed-loop system and with complete recovery of used water. Further attention is also given with the use of regenerated leather: real natural leather, result of a pre-consumer recycling process, which does not affect the resources.

Im Jahr 2015 erreicht Rimadesio neue oekologische Produktionsstandard. Die verwendete Grundmaterialien sind eine klar Zeichen der Ruecksichtname der Umwelt. Alle Aluminiumteile sind aus einer Verbindung aus 60% wiederverwendetem Aluminium. Das Glas von Rimadesio charakterisiert sich fuer seine Ecolorsystem Farbpalette: hochglanz oder matt lackierten Glaeser, die oekologisch sind, weil sie mit umweltfreundlichen wasserlöslichen Lacken bei einer Kochtemperatur von 110°, die den Stromverbrauch um über den 30% reduziert, hergestellt sind. Das Ecolosystem Glas ist garantiert gegen Korrosion, Ausdehnung und Absplittern der Lackierung entsprechend der EU Gesetzgebung. Rimadesio befolgt die Europaeische Rechtsvorschriften Rohs. Rimadesio benutzt keine Schwermetalle und keine Loesungsmittel waehrend des Lackierungsvorgangs von Glaesern und Aluminium. Ein andere Beispiel ist die Verwendung der regenerativem Leder: echtes Leder, aus weiterverwendbarempre-consumer Verfahren das die Ressourcen nicht belastet.

Rimadesio en 2015 atteint son objectif de nouveaux standards de production. Le verre et l'aluminium sont des matérieux qui respectent l'environnement. L'aluminium est réalisé avec un alliage composé à 60% d'aluminium recyclé. Le verre Rimadesio est caractérisé par sa collection Ecolorsystem: verres laqués brillantes ou mat, écologiques puisqu'ils sont produits en utilisant des peintures à l'eau non polluantes et avec une température de cuisson de 110°C, ce qui réduit de plus de 30% la consommation d'énergie électrique. Les verres Ecolorsystem garantissent une résistance à la corrosion, à la traction et au décollement de la peinture conformément à la réglementation européenne. Conformément à la directive pour l'environnement Rohs, Rimadesio n'utilise pas de métaux lourds et de solvants dans les procédés de peinture de aluminium et de verre, qui ont lieu à travers un cycle fermé de la transformation et récupération complète de l'eau utilisée. Une autre attention particulière pour l'utilisation de cuir régénéré: vrai cuir naturel, fabriqué à partir d'un processus de réutilisation en pré-consommation qui ne va pas affecter les ressources.

Rimadesio alcanza en 2015 nuevos estándares para el desarrollo de productos ecosostenibles. Los materiales utilizados son una clara señal de respeto por el medio ambiente: el cristal y el aluminio. El aluminio es realizado por una aleación formada al 60% de aluminio reciclado. El cristal Rimadesio, se distingue por su colección Ecolorsystem: cristales lacados en versión brillante y mate, ecológicos porque producidos utilizando pinturas al agua no contaminantes y con una temperatura de cocción de 110°C, que reduce por más del 30% el consumo de energía eléctrica. Los cristales Ecolorsystem garantizan una resistencia a la corrosión, a la tracción y al desprendimiento de la pintura conformes a la normativa europea. En línea con la directiva ambiental europea Rohs, Rimadesio no utiliza metales pesados y tampoco solventes en los procesos de pintura del aluminio y cristal, que se desarrollan en un proceso de ciclo cerrado y con recuperación completa del agua utilizada. Otra atención particular para el uso de piel regenerada: cuero natural, que se obtiene por un proceso de re-uso pre-consumidor que no va a afectar a los recursos.

Riassunto sinottico delle finiture
Synoptic summary of the finishes

vetri glasses	Ecolorsystem laccati lucidi glossy lacquered	Ecolorsystem laccati opachi mat lacquered	Ecolorsystem reflex	trasparenti transparent	satinati satinated	neutri neutral	laccato al campione sample colour lacquered
Velaria	●	●	●	●	●	●	●
Stripe	●	●	●	●	●	●	●
Sail	●	●	●	●	●	●	●
Graphis	●	●	●	●	●	●	●
Graphis plus	●	●	●	●	●	●	●
Graphis light	●	●	●	●	●	●	●
Siparium	●			●	●	●	●
Even	●			●	●	●	●
Spin	●			●	●	●	●
Link+	●	●	●			●	●
Vela	●	●	●	●	●	●	●
Aura	●	●	●			●	●
Moon	●	●	●	●	●	●	●
Zen	●	●	●	●	●	●	●
Luxor	●	●	●	●	●	●	●
Alambra	●	●	●	●	●	●	●
Wind	●	●	●	●	●	●	●
Self / Self up	●	●		●		●	●
Abacus living	●	●		●	●		●
Eos	●	●					●
Opus	●	●	●	●	●		●
Stele	●	●					●
Zenit	●	●		●	●		●
Cover	●	●	●	●	●	●	●
Abacus	●	●			●		●
Dress bold	●	●	●	●	●	●	●
Dolmen	●			●			●
Long island	●	●					●
Manta	●	●		●			●
Flat	●	●					●
Tray	●	●					●
Sixty / Sixty coffee table	●	●					●
Eileen / Eileen square	●	●					●

Schema generale delle finiture
General finishings overview

Vetri laccati Ecolorsystem
Ecolorsystem lacquered glasses

lucidi glossy	opachi mat	
37	101	Acquamarina
36	117	Blu Londra
	122	Verde inglese
35	100	Blu notte
34		Blu polvere
53	95	Bianco neve
47	96	Grigio perla
	121	Azzurro cera
40	115	Grigio cenere
48	103	Grigio ardesia
59	105	Grigio chiaro
56	98	Lino
41	104	Grigio ombra
57	106	Tortora
58	99	Caffè
45	97	Avorio
74	110	Canapa
73	109	Giallo kashmir
72		Ocra
43	119	Laguna
50	108	Bianco latte
52	107	Corda
42	118	Verde muschio
33	111	Verde oliva
46	102	Nero
78	114	Sabbia
51	113	Nocciola
76	116	Rosso india
	120	Melanzana
69	126	Palladio

Vetri trasparenti
Transparent glasses

05	Trasparente extrachiaro
00	Trasparente
63	Grigio
65	Bronzo
67	Riflettente chiaro
64	Riflettente grigio
60	Rete alluminio
61	Rete inox
62	Rete bronzo
66	Maglia gold

Vetri satinati
Satinated glasses

01	Acidato
02	Acidato extrachiaro
80	Nuvola
82	Nuvola extrachiaro
03	Acidato grigio
04	Acidato bronzo
10	Acidato riflettente grigio
11	Acidato riflettente chiaro

Vetri neutri
Neutral glasses

55	Specchio
68	Specchio grigio

Vetri reflex Ecolorsystem
Ecolorsystem reflex glasses

90	Bianco reflex
92	Kaki reflex
93	Brina reflex
94	Cacao reflex
89	Nero reflex



Riassunto sinottico delle finiture
Synoptic summary of the finishes

elementi strutturali structural elements	30 alluminio 30 aluminium	31 alluminio lucido 31 glossy aluminium	13 nero 13 black	18 nickel nero 18 black nickel	16 bianco latte 16 mat white	26 bianco neve 26 snow white	Ecolorsystem laccato opaco mat lacquered	14 brown	24 piombo 24 lead	32 palladio
Velaria	●		●		●		●	●	●	●
Stripe			●					●		
Sail			●					●		
Graphis	●						●	●		
Graphis plus	●				●		●	●		
Graphis light	●				●		●	●		
Siparium	●				●		●	●		
Even			●					●		
Spin	●		●				●	●	●	●
Link+	●				●		●			
Vela	●		●				●	●		●
Aura	●							●		
Moon	●	● *			●					
Zen	●							●		●
Luxor	●	● *			●		●			
Alambra			●					●		●
Wind			●		●			●		
Self / Self up	●		●				●	●		
Abacus living	●		●		●		●			
Eos							●	●		
Opus			●		●					
Stele					●			●		
Zenit	●		●		●			●	●	
Cover	●		●					●	●	
Abacus	●		●		●		●			
Dress bold	●		●		●			●	●	
Dolmen	●		●					●		
Long island		●		●	●		●	●		
Manta		●		●	●		●	●	●	
Flat	●		●		●	●	●	●		
Tray		●		●			●	●		
Sixty / Sixty coffee table	●		●		●	●	●	●		
Eileen / Eileen square	●		●		●					

* solo per porta in cuoio / only for leather door

Riassunto sinottico delle finiture
Synoptic summary of the finishes

elementi strutturali structural elements	25 larice carbone melaminico 25 coal larch melamine	09 rovere grigio melaminico 09 gray oak melamine	19 rovere termotrattato 19 heat-treated oak	27 rovere nero 27 black oak	15 noce 15 walnut	marmi / marbles 28 Calacatta 180 Emperador 181 nero / black Marquinia	cuoio rigenerato regenerated leather	cuoio leather
Velaria								
Stripe								
Sail			●		●			
Graphis								
Graphis plus								
Graphis light								
Siparium								
Even								
Spin								
Link+								
Vela								
Aura								
Moon								●
Zen								
Luxor								●
Alambra			●	●	●		●	
Wind								
Self / Self up			● *		●		● **	
Abacus living								
Eos								
Opus								
Stele								
Zenit	●	● ***					●	
Cover	●	● ***					●	
Abacus								
Dress bold	●	●					●	
Dolmen					●			
Long island			●	●	●	●		
Manta			●	●	●	●		
Flat			●	●				
Tray					●	●		
Sixty / Sixty coffee table								
Eileen / Eileen square								

* solo per / only for secretaire
** solo per / only for brown edition
*** solo per cabina armadio / only for walk-in wardrobe

Schema generale delle finiture
General finishings overview

Laccato opaco Ecolorsystem
Ecolorsystem mat lacquered

- 37 Acquamarina
- 36 Blu Londra
- 39 Verde inglese
- 35 Blu notte
- 34 Blu polvere
- 53 Bianco neve
- 47 Grigio perla
- 38 Azzurro cera
- 40 Grigio cenere
- 48 Grigio ardesia
- 59 Grigio chiaro
- 56 Lino
- 41 Grigio ombra
- 57 Tortora
- 58 Caffè
- 45 Avorio
- 74 Canapa
- 73 Giallo kashmir
- 72 Odra
- 43 Laguna
- 50 Bianco latte
- 52 Corda
- 42 Verde muschio
- 33 Verde oliva
- 46 Nero
- 78 Sabbia
- 51 Nocciola
- 76 Rosso india
- 79 Melanzana
- 69 Palladio



Schema generale delle finiture
General finishings overview

Alluminio
Aluminium

- 26 Bianco neve opaco / mat
- 16 Bianco latte opaco / mat
- 13 Nero
- 30 Alluminio
- 31 Alluminio lucido / glossy
- 32 Palladio
- 14 Brown
- 24 Piombo spazzolato
- 18 Nickel nero

Essenza, melaminico e marmo
Wood, melamine and marble

- 25 Larice carbone melaminico
- 15 Noce
- 19 Rovere termotrattato
- 27 Rovere nero
- 09 Rovere grigio melaminico
- 28 Marmo calacatta
- 180 Marmo emperador
- 181 Marmo nero marquinia

Cuoio rigenerato
Regenerated leather

- 150 Cuoio castoro
- 152 Cuoio argilla

Cuoio
Leather

- C09 Cuoio nero
- C11 Cuoio moka
- C28 Cuoio fango
- C31 Cuoio tabacco
- C22 Cuoio caramello
- C29 Cuoio toupè
- C17 Cuoio sand
- C23 Cuoio bianco ghiaccio

